

Seppelfricke 8071 - Armaturenkombination für Wandeinbau

Modell Nr.: 8071

Produktbeschreibung

Die SEPP-GA Armaturenkombination ist eine Sicherungskombination HD nach EN 1717, DIN 1988-100 mit integrierter Absperrung zur Unterputzmontage.

Sie sichert die Trinkwasser-Installation bis zur Flüssigkeitskategorie 3 nach DIN EN 1717.

Bei höheren Gefährdungsklassen sind andere Sicherungseinrichtungen, z. B. Rohrunterbrecher, einzusetzen.

Wichtige Hinweise:

1. Beim Einbau die Vorschriften der DIN EN 806 und DIN 1988-100/200 beachten.
Die Armaturenkombination so montieren, dass der Rohrbelüfter mindestens 250 mm oberhalb des höchstmöglichen Nichttrinkwasserspiegels liegt (Geräteoberkante).
2. Vor Installation der Armaturenkombination gemäß DIN EN 806 eine gründliche Leitungsspülung vornehmen, da Schmutzpartikel zu Leckagen am Belüfter führen können.
3. Der Einbau einer Sicherungskombination sollte nur dort erfolgen, wo durch austretendes Wasser kein Schaden entstehen kann.

4. Die Einputztiefe bis zur Rohrachse muss zwischen 35 und 70 mm liegen (siehe Abbildung auf Rückseite). Für Einputztiefen bis 100 mm ist ein Verlängerungssatz - Modell-Nr. 8071.47 - erhältlich.

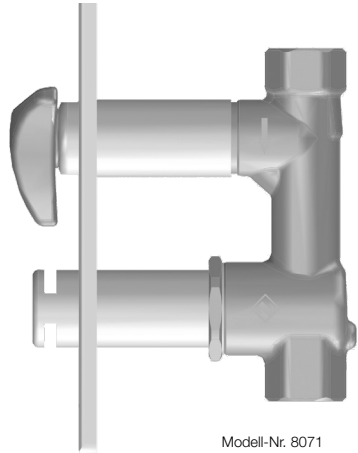

Modell-Nr. 8071

Seppelfricke 8071 - Armaturenkombination für Wandeinbau

Montage

1. Styroporverpackung nicht entfernen!

Rohrmontage von Armatur und Winkelverschraubung unter Berücksichtigung der vorgenannten Abstände vornehmen. Lagerkennzeichnung „Oben“ beachten.

2. Verputzen und/oder Verfliesen: Hierbei die „min-max“-Markierung auf der Styroporverpackung beachten. Bei Überschreiten der maximalen Einbautiefe Verlängerungssatz montieren.

3. Styroporschalen entlang der Wandfläche mit einem scharfen Messer abtrennen. **Vorsicht: Verchromte Oberflächen nicht beschädigen!**

4. **Oberteil fest anziehen!**

Einbau des Verlängerungssatzes

1. Oberteilhülse mit Griff abschrauben
2. Schlitzkappe des Belüfters abschrauben
3. Spindelverlängerung aufstecken
4. Beide Verlängerungshülsen aufschrauben
5. Zentrierscheibe auf Verlängerungsspindel schieben
6. Schlitzkappe des Belüfters aufschrauben
7. Nach Aufbringen der Schutzblende Oberteilhülse mit Griff aufschrauben
8. **Oberteil fest anziehen!**

Wartung

Bei auftretender Leckage sollte der Belüftereinsatz (Ersatzteil Modell-Nr. 8071.46) ausgetauscht werden. Hier sind zunächst Oberteilhülse und Griff sowie die Abdeckplatte zu entfernen.

Der Rohrbelüfter kann mit einem Steckschlüssel SW 32, das Ventiloberteil mit einem Steckschlüssel SW 17 herausgeschraubt werden. Der Einschraubventilsitz ist austauschbar.

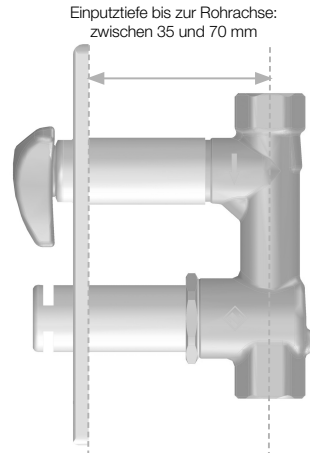

Alle technischen Daten sind unverbindlich und keine garantierten Eigenschaften der Ware. Zusätzliche Informationen erhalten Sie unter www.seppelfricke.de. Es liegt in der Verantwortung des Verarbeiters, die Produkte auszuwählen, die für bestimmte Anwendungen geeignet sind und darauf zu achten, dass die Druckwerte und Leistungsdaten nicht überschritten werden. Die Installationshinweise sind zu befolgen.